

A50 X

Wireless Headset

SETUP GUIDE



logitech 

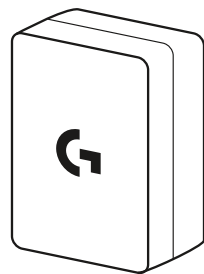
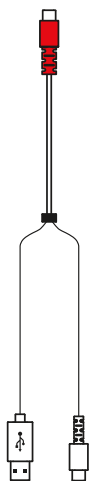
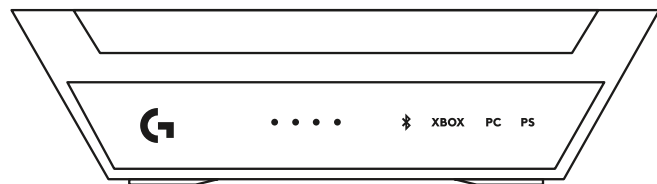
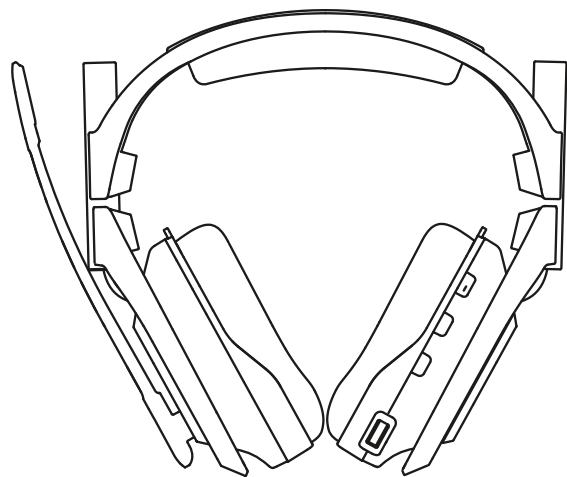

ENGLISH	3	ČESKÁ VERZE.	408
DEUTSCH	30	SLOVENČINA	435
FRANÇAIS.	57	УКРАЇНСЬКА	462
ITALIANO	84	EESTI.	489
ESPAÑOL	111	LATVISKI.	516
PORTUGUÊS	138	LIETUVIŲ	543
NEDERLANDS	165	БЪЛГАРСКИ	570
SVENSKA	192	HRVATSKI	597
DANSK.	219	SRPSKI.	624
NORSK	246	SLOVENŠČINA	651
SUOMI.	273	ROMÂNĂ	678
ΕΛΛΗΝΙΚΑ	300	TÜRKÇE	705
ПО-РУССКИ	327	732.	العربية
PO POLSKU	354	759.	עברית
MAGYAR.	381		

КОМПЛЕКТ ПОСТАВКИ

- Бездротова гарнітура A50 X

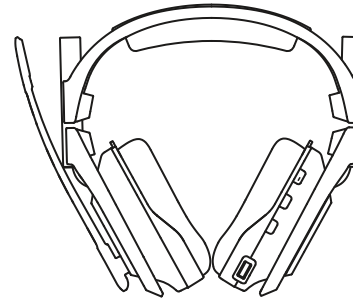

- Базовий блок A50 X із роз'ємом *HDMI*

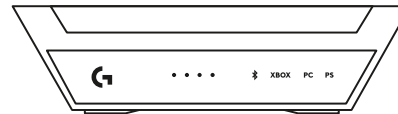

- 1 кабель із роз'ємами *USB-C* та *USB-A*



- 1 комбінований кабель (Y-подібний) із роз'ємом *USB-C* та двома роз'ємами *USB*

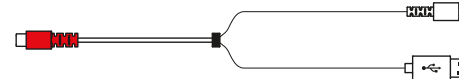

- 1 адаптер живлення з роз'ємом *USB-C* та штепсель

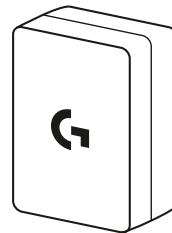

- Картка з інструкцією для Dolby Atmos

Додаткові елементи, які можуть знадобитися (не входять до комплекту поставки):

- Кабелі *HDMI* не входять до комплекту поставки A50 X.
- Щоб підключити до телевізора одну ігрову приставку, до якої під'єднано гарнітуру A50 X, потрібно щонайменше 2 кабелі *HDMI* та 1 кабель *USB*.
- Гарнітуру A50 X можна підключити до 2 ігрових приставок через *HDMI*. Для цього знадобляться 3 кабелі *HDMI* (можливо, ви вже їх маєте, отримавши по 1 кабелю *HDMI* під час придбання кожної приставки). Також знадобляться 2 кабелі з роз'ємами *USB-A* та *USB-C*.
- Для забезпечення оптимальної якості відеозображення та передачі даних функцій *HDMI 2.1*, як-от змінної частоти оновлення, переконайтеся, що всі використовувані кабелі *HDMI* мають сертифікат *HDMI 2.1 Ultra High Speed* та/або допустиме навантаження 48 Гбіт/с.

ОГЛЯД ПРОДУКТУ

ГАРНІТУРА

- 1 Мікрофон із функцією вимкнення звуку під час повороту тримача
- 2 Амбушури з магнітним кріпленням
- 3 Перемикач живлення та світлодіодний індикатор
- 4 Кнопка PLAYSYNC
- 5 Кнопка *Bluetooth*
- 6 Балансувальник гри та голосу
- 7 Регулятор гучності
- 8 Порт *USB-C*

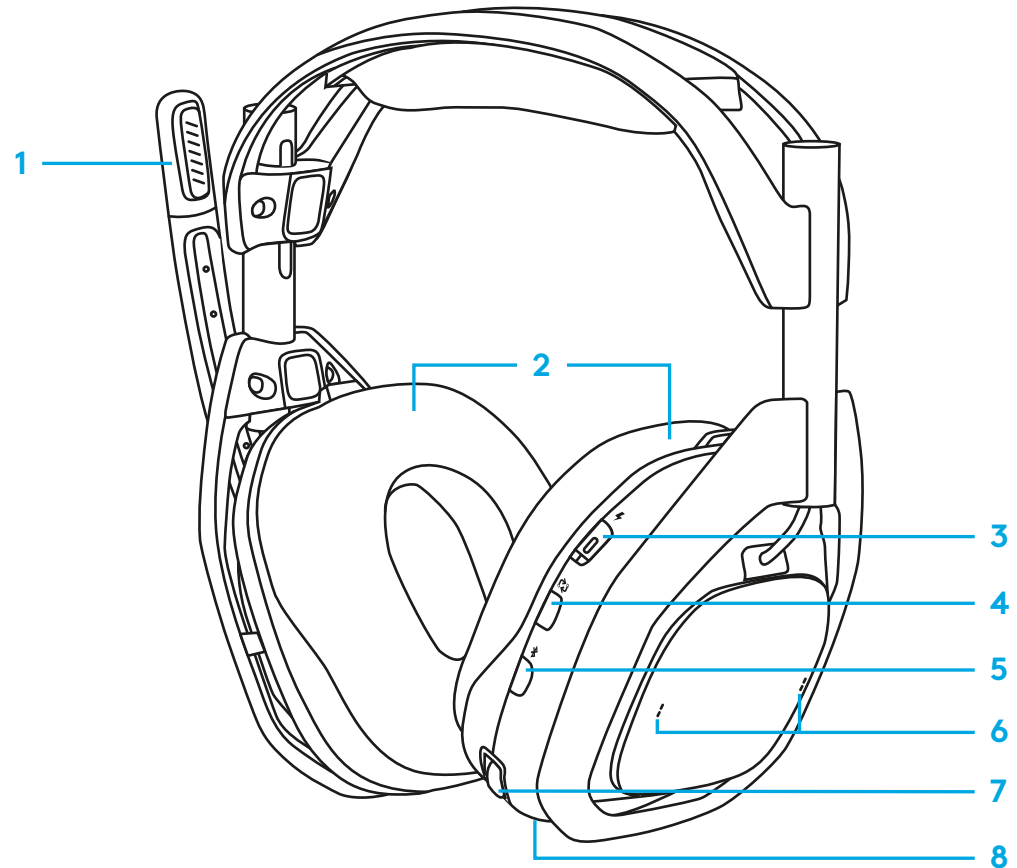

БАЗОВИЙ БЛОК ІЗ РОЗ'ЄМОМ HDMI

- 1 Індикатор рівня заряду батареї гарнітури
- 2 Індикатор Bluetooth
- 3 Індикатори 3 систем

ПЕРЕДНЯ ПАНЕЛЬ

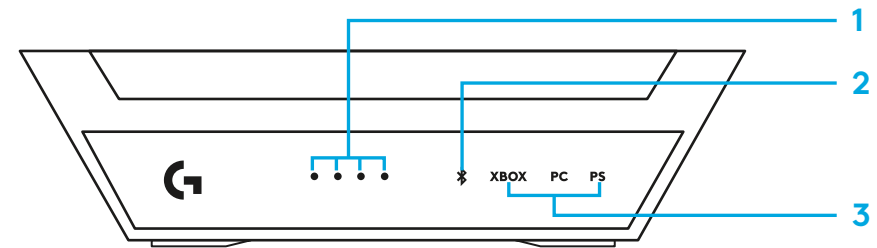

- 4 Входи для XBOX
- 5 Входи для PlayStation
- 6 Вихід для телевізора 4K
- 7 Вхід для ПК та блоку живлення на 5 В

ЗАДНЯ ПАНЕЛЬ

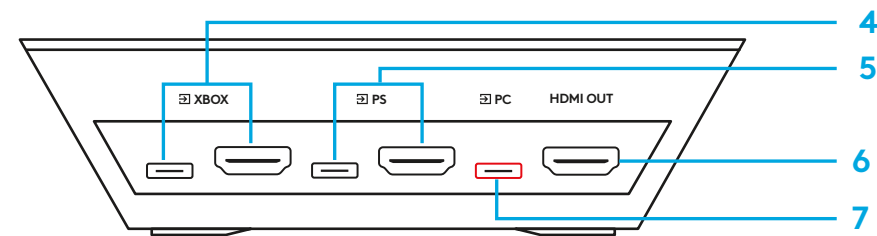

КОМБІНОВАНИЙ USB-КАБЕЛЬ (Y-ПОДІБНИЙ)

- 1 Для підключення до адаптера живлення
- 2 Для підключення до ПК з пристроєм USB Audio
- 3 Для підключення до базового блоку

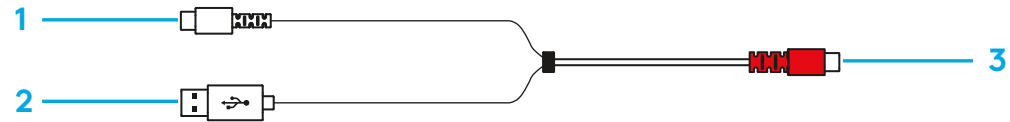

КАБЕЛЬ ІЗ РОЗ'ЄМАМИ USB-C ТА USB-A

- 1 Для підключення до роз'єму USB базового блоку
- 2 Для підключення до ігрової приставки

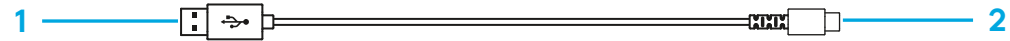

АДАПТЕР ЖИВЛЕННЯ

- 1 Вихід на 5 В пост. струму

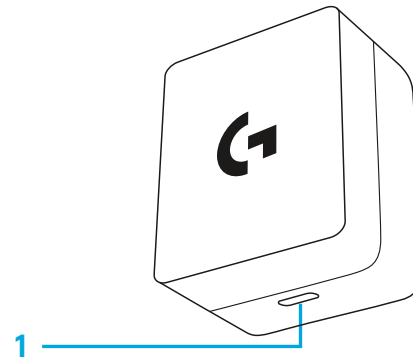

ПОЧАТОК РОБОТИ

Керуйте ігровим процесом з A50 X – найкращою ігровою гарнітурою для приставок. Одночасно підключайтеся до XBOX Series X/S, PS5 і ПК та легко перемикайтеся між трьома пристроями за допомогою гарнітури. Драйвери PRO-G GRAPHENE забезпечують неперевершену чіткість звуку й високу швидкість акустичного відгуку. Використання професійної технології LIGHTSPEED гарантує найвищий рівень якості бездротового аудіо. А наскрізна передача даних за стандартом HDMI 2.1 дає змогу насолодитися високопродуктивною грою з 24-бітним звуком і зображенням із роздільною здатністю 4K й частотою 120 Гц.

3.1 РЕКОМЕНДАЦІЇ ЩОДО ПІДГОТОВКИ ДО РОБОТИ

ПРИСТАВКИ. З метою оптимізації роботи гарнітури рекомендований спосіб налаштування передбачає підключення як через **HDMI**, так і через **USB**. A50 X встановлюється між приставкою та телевізором чи дисплеєм; для підключення базового блоку A50 X до ігрової приставки потрібен один кабель **HDMI** та один кабель **USB**. Щоб підключити базовий блок до телевізора, потрібен іще один кабель **HDMI**.

- У разі використання кабелів **HDMI** та **USB** керувати гучністю гри й звуками голосового чату можна за допомогою елементів керування балансом гри та голосу, розташованих на гарнітурі. Так можна налаштувати звук на обох приставках: і на XBOX, і на PlayStation. Переконайтеся, що кабелі **HDMI** та **USB** підключено до тієї самої групи портів кожної платформи. Докладніші відомості про можливості підключення гарнітури A50 X через **HDMI** див. у розділі 3.7.

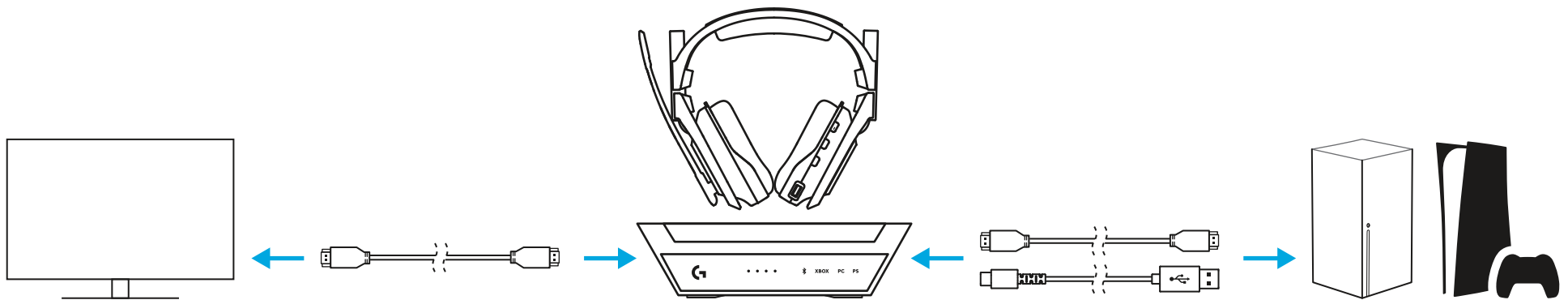

ПК. A50 X підключається до комп'ютера з ОС Windows за допомогою пристрою USB-Audio з декількома кінцевими точками USB-Audio. Це дає змогу передавати мультимедійний звук на головну кінцеву точку, а звук із програм голосового чату – на іншу. Завдяки цьому можна на ходу балансувати гучність гри та голосу за допомогою елементів керування гарнітури.

Пристрій	Тип USB-Audio	Дескриптор	Стерео / моно	Макс. біт / частота дискретизації
Відтворення/вивід	Навушники	A50 X Game	Стерео	24 біт / 48 кГц
Відтворення/вивід	Навушники гарнітури	A50 X Voice	Стерео	16 біт / 48 кГц
Записування/ввід	Мікрофон гарнітури	A50 X Voice	Моно	16 біт / 48 кГц
Записування/ввід	Кабель	A50 X StreamPort	Стерео	16 біт / 48 кГц

A50 X також має функцію StreamPort, що дає змогу надсилати мікс аудіосигналів, які відтворюються через гарнітуру, в іншу програму (для записування або потокової трансляції). За допомогою програмного забезпечення G HUB від Logitech G також можна вмикати, вимикати або налаштовувати кожен аудіосигнал окремо.

Про передачу звуку через Bluetooth. Базовий блок A50 X оснащено приймачем Bluetooth. Це дає змогу підключити додатковий пристрій, як-от смартфон чи планшет, для прослуховування музики та здійснення викликів. Для відтворення будь-якого аудіо, зокрема й через Bluetooth, гарнітура A50 X має перебувати в межах діапазону дії базового блоку. Функція Bluetooth не працюватиме, якщо гарнітура перебуває поза межами діапазону дії базового блоку. Гучність звуку, що передається через Bluetooth, можна відрегулювати безпосередньо на пристрої Bluetooth. Щоб отримати докладнішу інформацію про підключення Bluetooth, див. розділ 4.5.

3.2 ПІДКЛЮЧЕННЯ ДО ТЕЛЕВІЗОРА Й ДЖЕРЕЛА ЖИВЛЕННЯ

1 Підключіть кабель *HDMI* (не входить до комплекту поставки) до виходу *HDMI Out* базового блоку та входу *HDMI* на телевізорі.

- Щоб оцінити функції та можливості *HDMI 2.1* із підвищення продуктивності, використовуйте телевізор, кабель *HDMI* та систему-джерело з підтримкою *HDMI 2.1*. У разі використання пристроїв і аксесуарів із нижчими технічними характеристиками кабель *HDMI* не блокуватиме відео- та аудіосигнали, проте якість відтворення буде нижчою. Використовуйте ті методи підключення, які відповідають можливостям вашого обладнання.
- Для забезпечення оптимальної роботи гарнітури й сумісності з іншими пристроями HE рекомендується підключати A50 X до перемикача *HDMI*, ретранслятора сигналів, аудіо- чи відеоприймача або звукової панелі. Підключайте гарнітуру A50 X безпосередньо до приставки та телевізора.
- У разі використання звукової панелі або зовнішніх динаміків, під'єднаних до порту *HDMI ARC/eARC* телевізора, рекомендуємо підключити базовий блок A50 X до іншого входу *HDMI 2.1*.

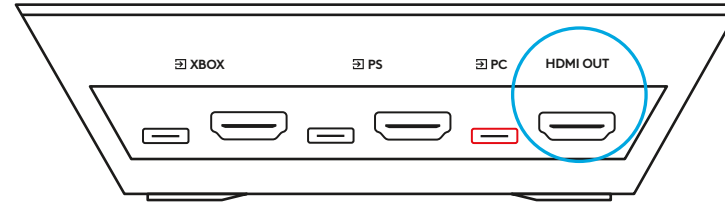

2 Підключіть червоний роз'єм USB-C комбінованого USB-кабелю (Y-подібного) з комплекту поставки до порту USB-C базового блоку, позначеного червоним кольором і написом 5V DC. Підключіть чорний роз'єм USB-C до адаптера живлення та під'єднайте його до розетки або джерела живлення.

- Гарнітура A50 X потребує зовнішнього джерела живлення. Для забезпечення її оптимальної роботи використовуйте адаптер живлення та Y-кабель, які входять до комплекту поставки.
- Якщо ви використовуєте адаптер стороннього виробника, переконайтеся, що він має сертифікат USB Power Delivery. Якщо індикатор базового блоку блимає червоним і білим, пересвідчіться, що застосовуєте адаптер живлення USB PD та Y-кабель.

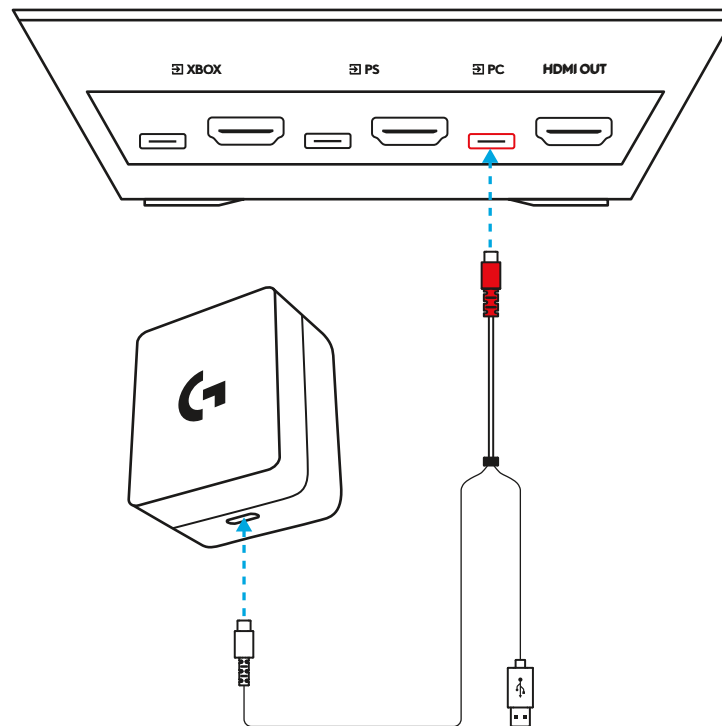

3.3 ПІДКЛЮЧЕННЯ ДО XBOX

- 1 Під'єднайте кабель *HDMI* (не входить до комплекту поставки) і кабель *USB* від приставки *XBOX* до пари портів із позначкою *XBOX*, розташованих на задній панелі базового блоку *A50 X*.
- 2 Переконайтеся, що комбінований *USB*-кабель (*Y*-подібний) та адаптер живлення з комплекту поставки підключено до порту *USB-C* базового блоку, позначеного червоним кольором і написом **5V DC**. Пристрій не працюватиме, якщо його не підключити до зовнішнього джерела живлення.
 - Переконайтеся, що обидва кабелі підключено саме до вказаної пари портів, інакше функція балансування гри та голосу не працюватиме.
 - Хоча це й не обов'язково, рекомендуємо використовувати кабель *HDMI* із підтримкою стандарту 2.1 Ultra High Speed. Докладніші відомості про *HDMI* див. у розділі 3.8.

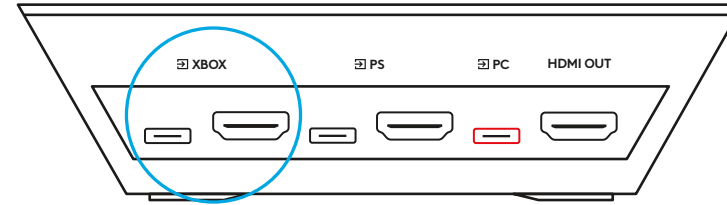

3.4 ПІДКЛЮЧЕННЯ ДО PLAYSTATION

- 1 Під'єднайте кабель *HDMI* (не входить до комплекту поставки) і кабель *USB* від приставки PlayStation до пари портів із позначкою *PS*, розташованих на задній панелі базового блоку A50 X.
- 2 Переконайтеся, що комбінований *USB*-кабель (Y-подібний) та адаптер живлення з комплекту поставки підключено до порту *USB-C* базового блоку, позначеного червоним кольором і написом **5V DC**. Пристрій не працюватиме, якщо його не підключити до зовнішнього джерела живлення.
 - Переконайтеся, що обидва кабелі підключено саме до вказаної пари портів, інакше функція балансування гри та голосу не працюватиме.
 - Хоча це й не обов'язково, рекомендуємо використовувати кабель *HDMI* із підтримкою стандарту 2.1 Ultra High Speed. Докладніші відомості про *HDMI* див. у розділі 3.8.

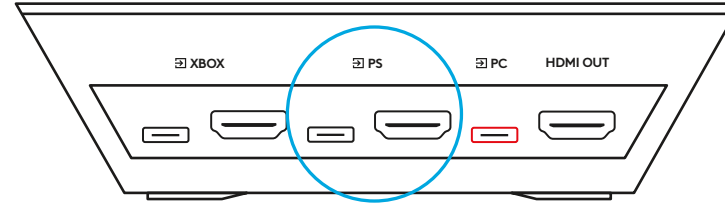

3.5 ПІДКЛЮЧЕННЯ ДО ПК

- 1 Переконайтеся, що комбінований USB-кабель (Y-подібний) та адаптер живлення з комплекту поставки підключено до порту **USB-C** базового блоку, позначеного червоним кольором і написом **5V DC**. Пристрій не працюватиме, якщо його не підключити до зовнішнього джерела живлення.
- 2 Під'єднайте роз'єм USB-A Y-кабелю (з позначкою PC) до одного з портів USB-A на комп'ютері.
 - Хоча це не є обов'язковою вимогою, ми рекомендуємо підключати A50 X до порту USB-A із підтримкою USB 3.0 SuperSpeed або вище. Здебільшого вони позначені синім кольором, хоча й не завжди. Ознайомтеся з посібником користувача вашого пристрою, щоб дізнатися більше.
 - Щоб уникнути проблем із роботою пристрою, нестабільного з'єднання чи появи попередження про нестачу ресурсів USB, під'єднайте A50 X безпосередньо до портів USB комп'ютера. Не рекомендується підключати A50 X через USB-концентратор, KVM-перемикач або інший проміжний периферійний пристрій чи аксесуар.

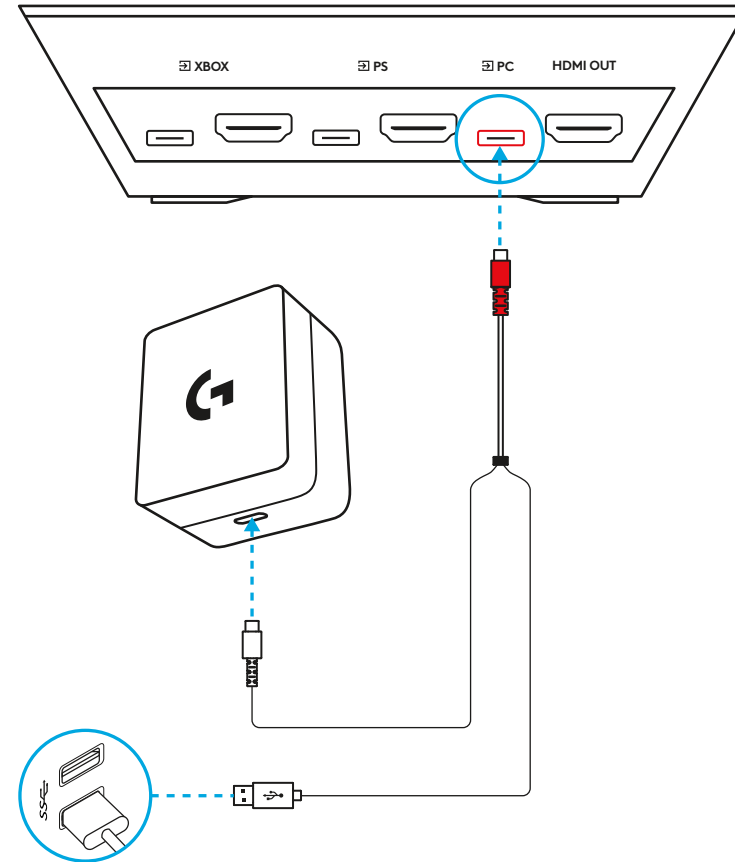

3.6 ПІДКЛЮЧЕННЯ *BLUETOOTH*

- 1 Переконайтеся, що комбінований USB-кабель (Y-подібний) та адаптер живлення з комплекту поставки підключено до порту *USB-C* базового блоку, позначеного червоним кольором і написом **5V DC**. Пристрій не працюватиме, якщо його не підключити до зовнішнього джерела живлення.
- 2 Гарнітуру можна під'єднати до базового блоку або від'єднати від нього; щоб увімкнути гарнітуру, скористайтеся перемикачем живлення.
- 3 Натисніть кнопку *Bluetooth* і утримуйте її протягом 3 секунд.
- 4 Знайдіть індикатор *Bluetooth* на передній панелі базового блоку; він повинен блимати.
- 5 На пристрої *Bluetooth* виберіть A50 X зі списку доступних пристроїв.
 - Щоб відтворювати будь-яке аудіо, зокрема й через *Bluetooth*, гарнітуру A50 X слід підключити до базового блоку. Функція *Bluetooth* не працюватиме, якщо гарнітура перебуває поза межами діапазону дії базового блоку.

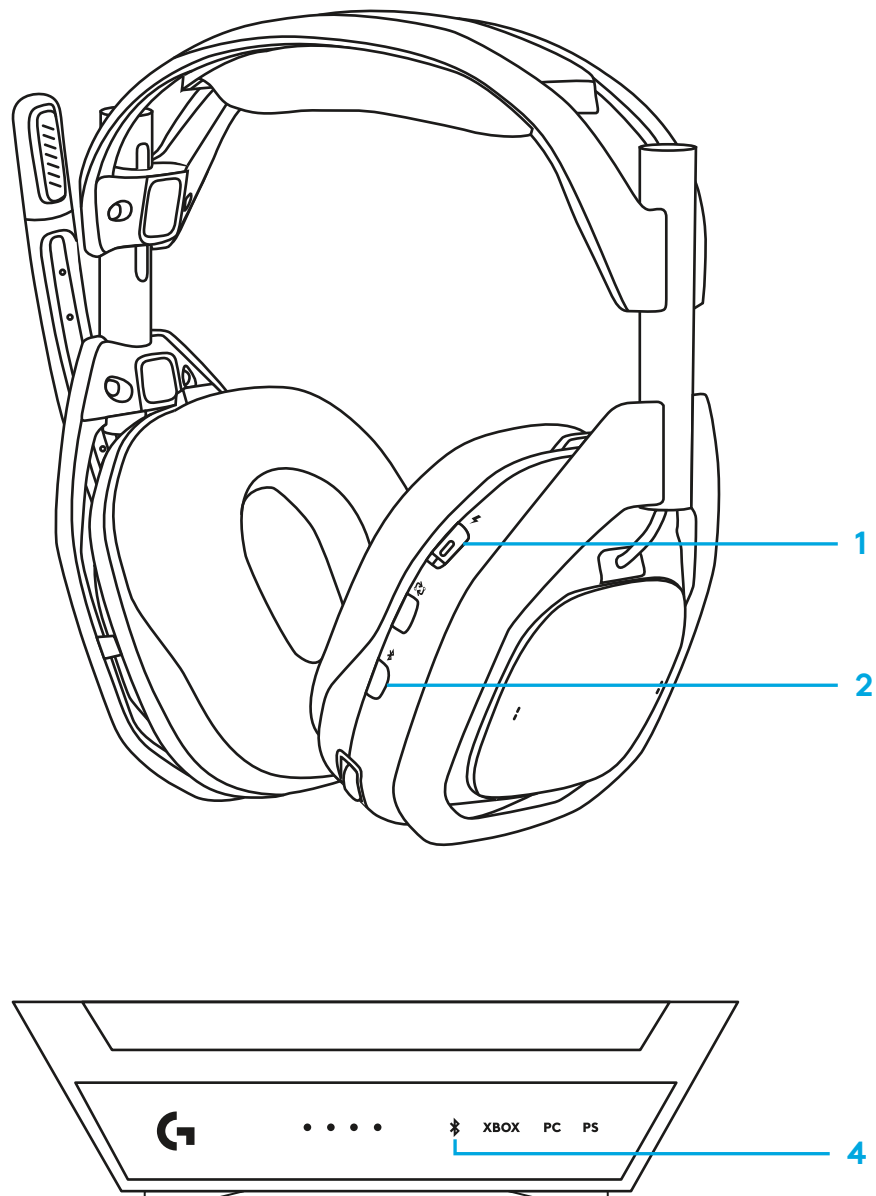

3.7 АЛЬТЕРНАТИВНІ АБО РОЗШИРЕНІ НАЛАШТУВАННЯ

3.7.1 **НАПОЛЕГЛИВО РЕКОМЕНДУЄМО** використовувати метод налаштування, описаний у розділі 3.1. Втім, за бажанням, ви можете налаштувати гарнітуру A50X альтернативно, використовуючи лише USB:

Режим USB. У цьому режимі ігрова приставка підключається до A50 X за допомогою одного кабелю USB (при цьому передаються як аудіосигнали гри, так і сигнали голосового чату). Роз'єм *HDMI* на приставці підключається безпосередньо до телевізора лише для відтворення відео. Зверніть увагу на перелічені далі попередження.

- Для *XBOX*: функція балансування гри та голосу продовжуватиме працювати, якщо приставку правильно під'єднано до порту *USB-C*, призначеного для підключення *XBOX*. Вона не працюватиме в разі підключення до будь-яких інших портів.
- Для *PlayStation*: функція балансування гри та голосу не працюватиме, якщо приставку під'єднано лише за допомогою *USB*. Зверніть увагу, що параметри найвищої якості звуку й точності дискретизації можуть працювати з обмеженнями.

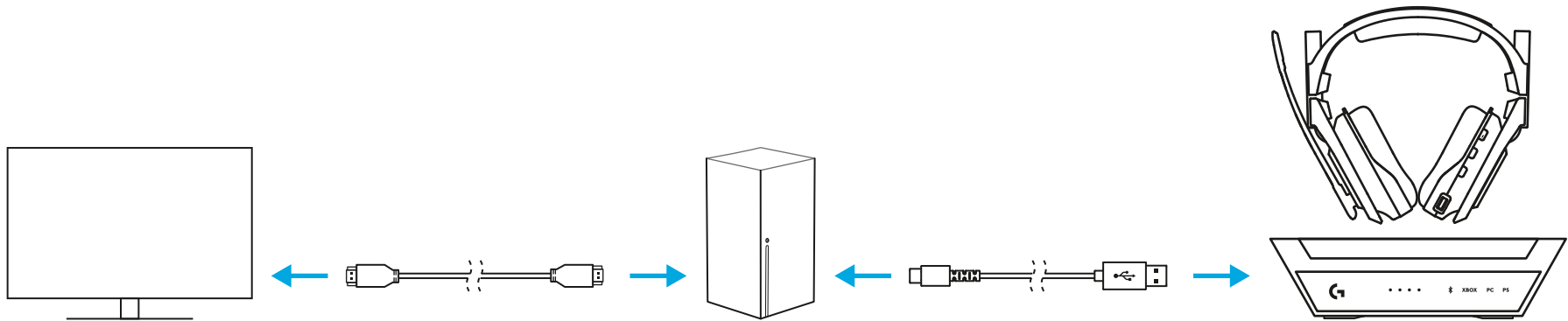

3.7.1 ПОСЛІДОВНІСТЬ ПІДКЛЮЧЕННЯ ЛИШЕ З ВИКОРИСТАННЯМ USB

- 1 Переконайтеся, що комбінований USB-кабель (Y-подібний) та адаптер живлення з комплекту поставки під'єднано до порту *USB-C* базового блоку, позначеного червоним кольором і написом **5V DC**. Пристрій не працюватиме, якщо його не підключити до зовнішнього джерела живлення.
- 2 Під'єднайте кабель *USB-C* до приставки *XBOX* та порту *USB* базового блоку з позначкою *XBOX*.
 - У цьому разі приставка *XBOX* комбінує ігровий звук і звуку голосового чату в один аудіосигнал *USB-Audio*. Елементи керування балансом гри та голосу на гарнітурі *A50 X* продовжуватимуть функціонувати. Параметри аудіосигналу буде обмежено відповідно до максимальних можливостей *XBOX* – 16 біт / 48 кГц.
- 3 Під'єднайте кабель *USB-C* до приставки *PlayStation* та порту *USB* базового блоку з позначкою *PS*.
 - У цьому разі приставка *PlayStation* комбінує ігровий звук і звуку голосового чату в один аудіосигнал *USB-Audio*. Елементи керування балансом гри та голосу на гарнітурі *A50 X* не працюватимуть. Параметри аудіосигналу буде обмежено відповідно до максимальних можливостей *PlayStation* – 16 біт / 48 кГц.

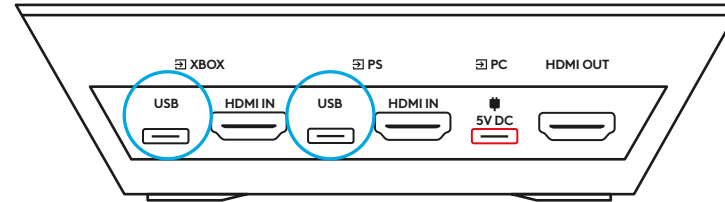

3.8 РОЗ'ЄМИ *HDMI* НА ГАРНІТУРІ A50 X

- Усі роз'єми *HDMI* на A50 X відповідають стандарту *HDMI 2.1* зі швидкістю обробки інформації 40 Гбіт/с. Відеосигнали *HDMI* передаються на телевізор або дисплей зі збереженням таких функцій, як *змінна частота оновлення (VRR)* та *автоматичний режим низької затримки (ALLM)*. Для цього потрібно використовувати кабелі *HDMI*, які відповідають характеристикам вашого обладнання. Якщо ж використовуються кабелі старішого зразка, функції для забезпечення точного відтворення вмісту під час передавання даних за стандартом *HDMI 2.1* не працюватимуть. Саме тому обов'язково необхідно перевірити номінальні характеристики кабелю та обладнання.
- *HDMI-CEC*. Гарнітуру A50 X призначено для передавання всіх команд *HDMI-CEC* від джерела до цільового пристрою. Реалізація функції *CEC* залежить від виробника та/або типу пристрою, тому можуть виникати розбіжності в роботі пристроїв, проблеми із сумісністю або неочікувані зміни функціонування. У разі виникнення тих чи інших проблем рекомендуємо поекспериментувати з окремими функціями *CEC* (якщо вони доступні) або взагалі вимкнути *CEC*. Виробник не може гарантувати конкретні показники продуктивності або сумісність із певними пристроями.

ОСОБЛИВОСТІ ЕКСПЛУАТАЦІЇ

4.1. ЕЛЕМЕНТИ КЕРУВАННЯ ГАРНІТУРОЮ

1 Мікрофон із функцією вимкнення звуку під час повороту.

Гарнітура A50 X оснащено регульованим мікрофоном на тримачі. Якщо повернути тримач у вертикальне положення, сигнал мікрофона вимикається на рівні гарнітури. Під час повороту тримача можна відчувати подолання точки механічного зчеплення.

1

2 Баланс між грою та голосом. За умови правильного підключення й поєднання з підтримуваними джерелами звуку гарнітура A50 X здатна відтворювати два аудіосигнали, балансує їх. Ця функція відома під назвою «Балансування між грою та голосом». Вона дає змогу швидко налаштувати гучність гри та чату з друзями залежно від ваших особистих потреб і вподобань. Це можна зробити за допомогою елементів керування балансом гри та голосу, розташованих на правій чашці гарнітури. Після досягнення точок максимальної гучності гри, середнього значення або максимальної гучності голосу чути звуковий сигнал.

3 Регулювання гучності гарнітури.

Гарнітура A50 X має внутрішню систему керування гучністю; гучність гарнітури регулюється окремо й не синхронізується із системою-джерелом звуку. Процес регулювання гучності інтуїтивно зрозумілий завдяки використанню коліщатка керування. Після досягнення максимального або мінімального значення гучності чути звуковий сигнал.

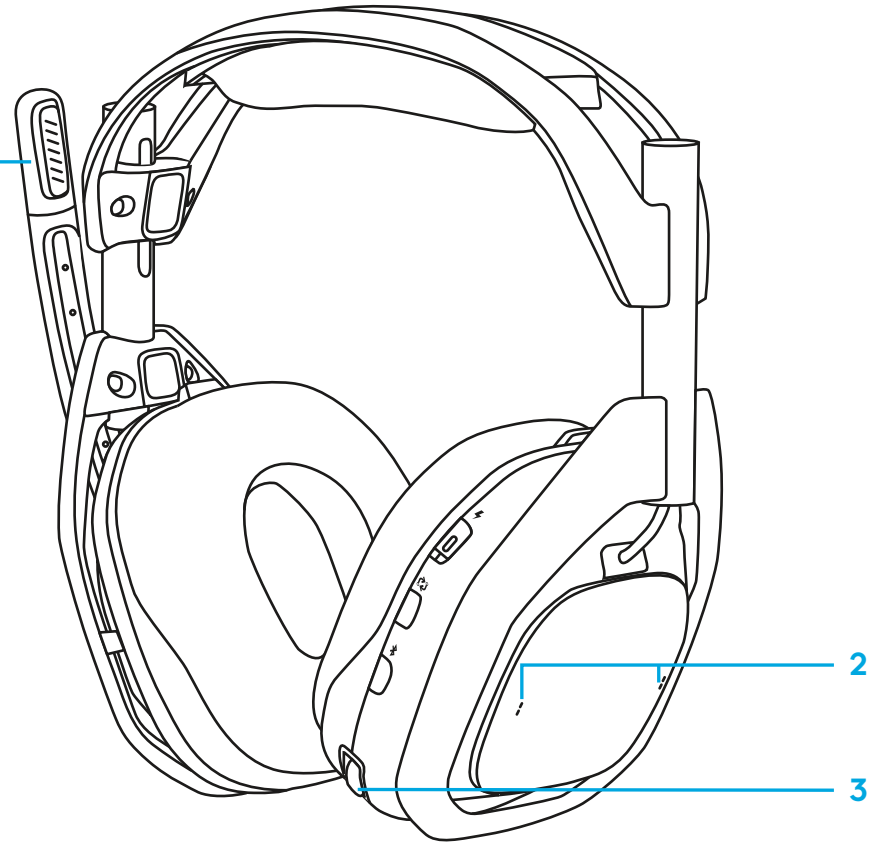

4.1.1 ПЕРЕМИКАННЯ МІЖ ВХОДАМИ

Якщо до гарнітури A50 X підключено декілька систем, між ними можна перемикатися за допомогою кнопки **PLAYSYNC**, розташованої на гарнітурі під перемикачем живлення.

- 1 Коли гарнітуру від'єднано від докстанції, кнопка **PLAYSYNC** працює лише за увімкненого живлення. Для перемикання між системами необхідно натиснути кнопку один раз. Після цього загориться світлодіодний індикатор входу базового блоку.
- 2 Відтворювані аудіо- та відеосигнали зміняться; телевізор або дисплей може на мить потемніти під час перемикання.
- 3 Коли активовано всі три системи, натискання кнопки **PLAYSYNC** призведе до послідовного перемикання між входами: з *XBOX* на ПК, а потім на *PlayStation*.
- 4 Коли гарнітуру під'єднано до базового блоку, кнопка **PLAYSYNC** працюватиме незалежно від положення перемикача живлення.
 - У деяких випадках перемикання між входами може активувати системи, що перебувають у режимі сну. Якщо ви не бажаєте цього робити, спробуйте увімкнути/вимкнути режим сну або функції *HDMI-CEC*, якщо вони доступні.

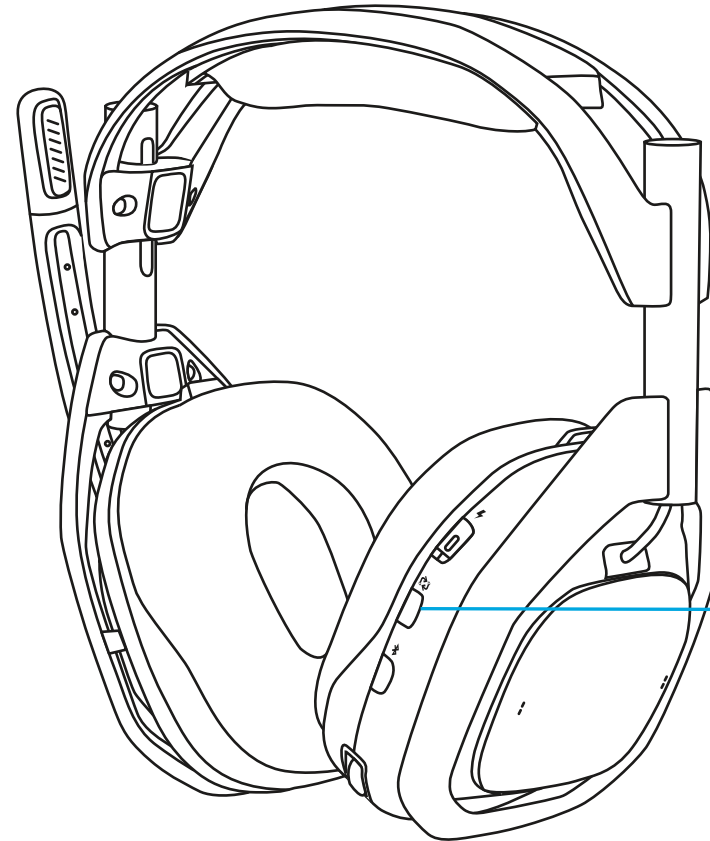

Кнопка **PLAYSYNC**

4.2 ВИКОРИСТАННЯ XBOX

Щоб забезпечити оптимальну роботу A50 X у разі під'єднання до приставок XBOX Series X і S, рекомендуємо використовувати обидва типи підключення: *HDMI* та *USB*. Гарнітуру A50 X також оснащено технологією *Dolby Atmos* із безстроковою ліцензією, яка входить до комплекту поставки.

Налаштування

- 1 Під'єднайте гарнітуру A50 X до докстанції базового блоку та увімкніть її.
- 2 Перейдіть у **Налаштування XBOX > Гучність і виведення звуку > Звук динаміка**.
 - Якщо використовуються динаміки телевізора або стереодинаміки, виберіть «Сtereo без стиснення».
 - Якщо ваше обладнання підтримує функцію *Dolby Atmos*, рекомендуємо вибрати опцію «*Dolby Atmos* для домашнього кінотеатру (тільки *HDMI*)».
- 3 Для параметра **Звук гарнітури** виберіть значення **Сtereo без стиснення** або ***Dolby Atmos* для навушників**.
- 4 Решту показників у розділі **Додаткові параметри** залиште без позначок.

Використання

- 1 Коли гарнітуру під'єднано до докстанції або вимкнено, звук з XBOX передається на телевізор чи динамік через базовий блок A50 X. Якщо використовується функція *Dolby Atmos*, XBOX автоматично переводить її в режим домашнього кінотеатру.
- 2 Коли гарнітуру від'єднано від докстанції або ввімкнено, звук з XBOX автоматично переспрямовується на гарнітуру. Якщо використовується функція *Dolby Atmos*, XBOX автоматично переводить її в режим навушників. Після успішного під'єднання гарнітури й установлення відповідних режимів на екрані відобразиться сповіщення від XBOX.
 - Якщо гарнітуру A50 X від'єднано від докстанції, її можна в будь-який момент вимкнути, щоб поновити відтворення аудіо на телевізорі чи динаміках.
 - Примітка. Ліцензію на *Dolby Atmos*, яка входить до комплекту поставки, прив'язано до гарнітури A50 X. Щоб активувати й використовувати цю функцію на XBOX, потрібно встановити з'єднання з приставкою за допомогою обох роз'ємів: *HDMI* та *USB*.

4.3 ВИКОРИСТАННЯ PLAYSTATION

Щоб забезпечити оптимальну роботу A50 X в разі під'єднання до приставки PlayStation, рекомендуємо використовувати обидва типи підключення: *HDMI* та *USB*.

Налаштування

- 1 Під'єднайте гарнітуру A50 X до докстанції базового блоку та увімкніть її.
- 2 Перейдіть у **Налаштування > Звук > Виведення звуку**.
 - Для параметра **Пристрій виведення** виберіть **USB-гарнітура (A50 X)** і переконайтеся, що опцію **Автоматичне змінення пристрою виведення** увімкнено.
 - Для **Типу пристрою HDMI** виберіть «Телевізор».
 - Прокрутіть вниз до розділу «Навушники», для параметра **Виведення на навушники** виберіть **Аудіо голосового чату**.
- 3 Прогортайте сторінку донизу й виберіть для параметра **Аудіоформат (пріоритетний)** значення **Лінійний PCM**. Додатково: за бажанням можна ввімкнути **3D-аудіо для динаміків телевізора**, вимкнувши параметр **Застосування результатів вимірювань до 3D-аудіо**.
- 4 Пересвідчіться, що в розділі **Мікрофон** вибрано **A50 X**.

Використання

- 1 Коли гарнітуру під'єднано до докстанції або вимкнено, звук із *PlayStation* передається на телевізор чи динамік через базовий блок A50 X.
- 2 Коли гарнітуру від'єднано від докстанції або вимкнено, звук із *PlayStation* автоматично переспрямовується на гарнітуру.
 - Якщо гарнітуру A50 X від'єднано від докстанції, її можна в будь-який момент вимкнути, щоб поновити відтворення аудіо на телевізорі чи динаміках.

4.4 ВИКОРИСТАННЯ ПК

Гарнітура A50 X найкраще працює в поєднанні з комп'ютерами з ОС Windows 10/11, якщо при під'єднанні використовуються комбінований USB-кабель (Y-подібний) та адаптер живлення з комплекту поставки. A50 X має кілька кінцевих точок USB Audio, якими можна скористатися для виконання різних завдань. Гарнітуру A50 X також оснащено технологією *Dolby Atmos* із безстроковою ліцензією, яка входить до комплекту поставки.

Налаштування

- 1 Під'єднайте гарнітуру A50 X до докстанції базового блоку та увімкніть її.
- 2 У розділі **Налаштування > Звук > Вивід** виконайте вказане нижче.
 - Переконайтеся, що для параметра **Вивід** встановлено значення **A50 X Game**. Тепер ваша система використовуватиме цей кінцевий пристрій як головний вихід.
 - Додатково: також можна налаштувати формат просторового аудіо. Для цього клацніть **A50 X Game**, перейдіть до розділу **Властивості**, а потім у спадному списку **Просторове аудіо** виберіть **Microsoft Windows Sonic для навушників** або **Dolby Atmos для навушників**, якщо бажаєте.
- 3 У розділі **Налаштування > Звук > Ввід** виконайте нижчезазначене.
 - Переконайтеся, що для параметра **Ввід** встановлено значення **A50 X Mic Out**. Тепер система використовуватиме A50 X як головний мікрофон.
- 4 Додатково: додаткову кінцеву точку аудіовиходу USB Audio буде позначено як **A50 X Voice**. За бажанням на цей аудіовихід можна спрямувати виведення звуку із чат-програми або із чату гри. Після цього увімкнеться функція балансування гри та голосу, елементи керування якої розташовані на гарнітурі.
- 5 Додатково: додаткову кінцеву точку аудіовиходу USB Audio буде позначено як **A50 X Stream Out**. Ця точка використовується під час роботи функції потокового виведення A50 X. Щоб отримати докладнішу інформацію, див. розділ «Потокове виведення».

Використання

- 1 Коли базовий блок підключено до джерела живлення й до ПК через роз'єм USB, звук завжди виводитиметься через гарнітуру A50 X, якщо її встановлено як головний аудіопристрій. Під'єднання гарнітури до докстанції та від'єднання від неї не вплине на виведення звуку вашої системи й не призведе до переспрямування звуку.
 - Примітка. Ліцензію на *Dolby Atmos*, яка входить до комплекту поставки, прив'язано до гарнітури A50 X. Щоб активувати й використовувати цю функцію на **XBOX**, потрібно встановити з'єднання з приставкою за допомогою обох роз'ємів: **HDMI** та **USB**.

4.5 ВИКОРИСТАННЯ ФУНКЦІЇ *BLUETOOTH*

Щоб відтворювати будь-яке аудіо, зокрема й через *Bluetooth*, гарнітуру A50 X слід підключити до базового блоку. Функція *Bluetooth* не працюватиме, якщо гарнітура перебуває поза межами діапазону дії базового блоку.

Налаштування

- 1 Гарнітура повинна перебувати в межах діапазону дії базового блоку й бути ввімкненою.
- 2 Натисніть кнопку *Bluetooth* і утримуйте її протягом 3 секунд.
- 3 На пристрої *Bluetooth* виберіть **A50 X** зі списку доступних пристроїв і встановіть підключення.
- 4 ПРИМІТКА. Якщо гарнітуру A50 X вимкнено, вона не підключатиметься автоматично до останнього використаного пристрою *Bluetooth*. Не забудьте повторно підключити свій пристрій *Bluetooth* до A50 X.

Використання

- 1 Коли гарнітуру A50 X підключено до пристрою *Bluetooth*, доступні такі елементи керування відтворенням аудіо:
 - Відтворення/пауза: одне натискання.
 - Перехід до наступної композиції: подвійне натискання.
 - Перехід до попередньої композиції: потрійне натискання.
- 2 У разі отримання голосового виклику доступні такі елементи керування:
 - Відповідь на виклик / завершення виклику: одне натискання.
 - Відхилення виклику: утримання кнопки.
- 3 Щоб відрегулювати гучність аудіо (музики або викликів) на пристрої *Bluetooth*, скористайтеся кнопками регулювання гучності або елементами керування пристрою *Bluetooth*.

4.6 ПІД'ЄДНАННЯ ДО ДОКСТАНЦІЇ ТА ЗАРЯДЖАННЯ

Гарнітура A50 X потребує підключення до зовнішнього джерела живлення. Використовуйте для цього адаптер змінного струму та комбінований USB-кабель (Y-подібний) із комплекту поставки. Докладніші відомості див. у розділі **3.2 Підключення до телевізора й джерела живлення**.

Рекомендуємо під'єднувати гарнітуру A50 X до базового блоку після кожного сеансу використання, щоб батарея пристрою залишалася зарядженою й гарнітура завжди була готовою до роботи. Після кожного сеансу радимо підключати пристрій до базового блоку. Крім того, гарнітуру оснащено роз'ємом *USB-C* (на правій чашці), що дає змогу швидко підзарядити пристрій та уможлиблює дротове зарядження під час використання.

Використання

- 1 Перш ніж під'єднувати гарнітуру до докстанції, переконайтеся, що правильно розвернули її: мікрофон на тримачі має розташовуватися зліва, а кнопки керування – спрямовані у ваш бік.
- 2 Переконайтеся, що тримач мікрофона переведено у вертикальне (вимкнене) положення, а чашки не перевернуті й не повернуті до вас зворотним боком.
- 3 Обережно розмістіть гарнітуру на базовому блоці. Аби встановити її належним чином, пересвідчіться, що ліва й права висувні частини наголів'я мають однакову довжину й перебувають в однаковому положенні.
- 4 Базовий блок має 4 світлодіодні індикатори, які відображають рівень заряду гарнітури з кроком у 25 %.
- 5 Гарнітуру оснащено одним світлодіодним індикатором, який розташований на перемикачі живлення:
 - Живлення ввімкнуто / батарея повністю заряджена: білий.
 - Режим сну: пульсація білим.
 - Триває зарядження батареї: оранжевий.
 - Низький рівень заряду батареї: безперервне світіння червоним.
 - Критично низький рівень заряду батареї (залишається менше ніж 15 хв відтворення звуку): пульсація червоним.

4.7 ДОДАТКОВА ЕКОНОМІЯ ЕЛЕКТРОЕНЕРГІЇ (1/3)

У доступних моделях A50 X передбачені розширені функції енергозбереження, які допомагають знизити енергоспоживання, що підходить для деяких сценаріїв, коли виріб не використовується протягом тривалих періодів між використанням.

- 1 Глибокий сон:** Ця функція дозволяє A50 X переходити в режим наднизького енергоспоживання після 15 хвилин бездіяльності. Коли A50 X виявляє, що він не використовується, він переходить у режим глибокого сну для максимального енергозбереження і деактивує можливість передавати або пропускати аудіо- та відеосигнали. A50 X може інтелектуально прокидатися і відновлювати нормальну роботу, якщо пристрій-джерело стає активним. На доступних моделях A50 X функцію глибокого сну попередньо **увімкнено**. За бажанням цю функцію можна **відключити** за допомогою G HUB або мобільного додатку G Mobile. Будь ласка, прочитайте та візьміть до уваги наступні деталі.
- 2 Ви можете вивести з режиму сну A50 X через:**
 - Зняття гарнітури з док-станції або натискання будь-якої кнопки.
 - Циклічне перемикання живлення базової станції.
 - Увімкнення пристрою-джерела HDMI з увімкненим HDMI CEC/Control.
 - Підключення до A50 X за допомогою додатків G HUB або G Mobile.
 - Запуск будь-якого відтворення аудіо з пристрою-джерела USB.
 - Перемикання живлення гарнітури (при спрацьовуванні режиму глибокого сну, коли гарнітура від'єднана від док-станції).
- 3** Вихід з режиму сну і відновлення нормальної роботи A50 X може зайняти кілька секунд.

4.7 ДОДАТКОВА ЕКОНОМІЯ ЕЛЕКТРОЕНЕРГІЇ (2/3)

Важливі примітки:

- **Бездіяльність має місце, коли:** Кнопки не натискаються, аудіо не відтворюється, гарнітуру не вимикали, не переміщували і не заряджали.
- Правильна робота функції глибокого сну може залежати від активності пристрою-джерела та пов'язаного з ним сигналу, тому для найкращого результату дотримуйтесь рекомендованого методу налаштування A50 X і використовуйте обидва порти HDMI та USB.
- Певне обладнання/обмеження можуть перешкоджати роботі функції глибокого сну. Ви можете вимкнути цю функцію, якщо у вас виникли проблеми.
- Для режиму глибокого сну не потрібно тримати гарнітуру в док-станції. Якщо базова станція переходить у режим глибокого сну, гарнітура з часом вимкнеться, якщо вона неактивна і її не чіпають.
- Для найкращої роботи ми рекомендуємо тримати гарнітуру під'єднаною до док-станції перед використанням режиму глибокого сну; базова станція інтелектуально виведе гарнітуру зі сплячого режиму і буде підтримувати її зарядженою.
- Якщо ваш A50 X налаштовано лише через HDMI, ми рекомендуємо увімкнути функції CEC/Control на пристрої-джерелі (наприклад, PlayStation, XBOX). Це запобігає ненавмисному спрацьовуванню режиму глибокого сну, наприклад, коли A50 X пропускає аудіо- та відеосигнали від пристрою-джерела для відтворення на телевізорі та колонках.
- Якщо ваш A50 X підключено до XBOX лише через USB, вам потрібно вручну вивести A50 X зі сплячого режиму, виконавши деякі з описаних вище кроків. Приставка XBOX може не запускатися проактивно і не виводити список під'єднаних USB-пристроїв під час увімкнення.

4.7 ДОДАТКОВА ЕКОНОМІЯ ЕЛЕКТРОЕНЕРГІЇ (3/3)

1 Бездротове призупинення та відновлення роботи: Ця функція доступна за допомогою кнопчних команд, які подаються, коли гарнітура приєднана до базової станції. A50 X має кілька бездротових функцій. Використовуючи цю функцію, ви можете вибірково призупинити деякі бездротові функції залежно від ваших потреб.

- 1 Підключіть гарнітуру до базової станції, встановивши перемикач живлення гарнітури в положення ON (УВІМК.).
- 2 Потім натисніть і утримуйте кнопку «Voice» («Голосовий зв'язок») на правому вусі. У цей час індикатор заряду батареї на базовій станції почне циклічно змінюватись, змінюючись кожні 1,5 секунди, доки ви утримуєте кнопку «Voice» («Голосовий зв'язок») натиснутою.
- 3 Щоб зробити вибір, ви можете відпустити кнопку «Voice» («Голосовий зв'язок»), коли побачите потрібну конфігурацію з наступного списку:

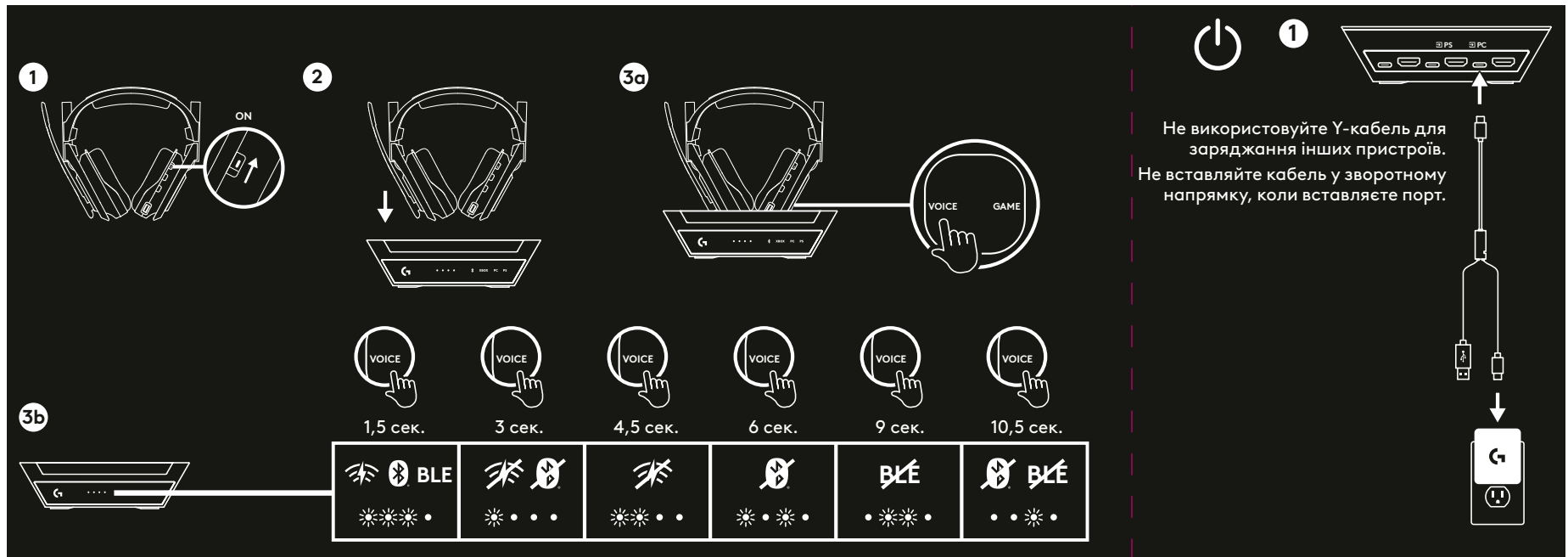

- 4 Коли вибір зроблено, світлодіодні індикатори утримуватимуть цю схему протягом декількох секунд, перш ніж повернутися до індикації заряду батареї.
- 5 Знявши гарнітуру з док-станції, ви знову увімкнете всі бездротові функції.

6 Активація/деактивація Bluetooth

